

Centrale Apricancello Tipo CN80/TB Trifase 400V con o senza fine-corsa

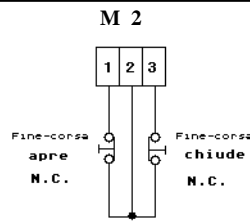
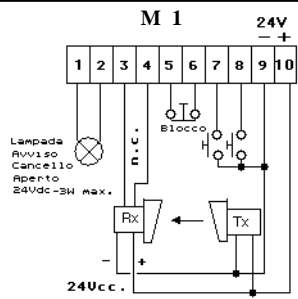
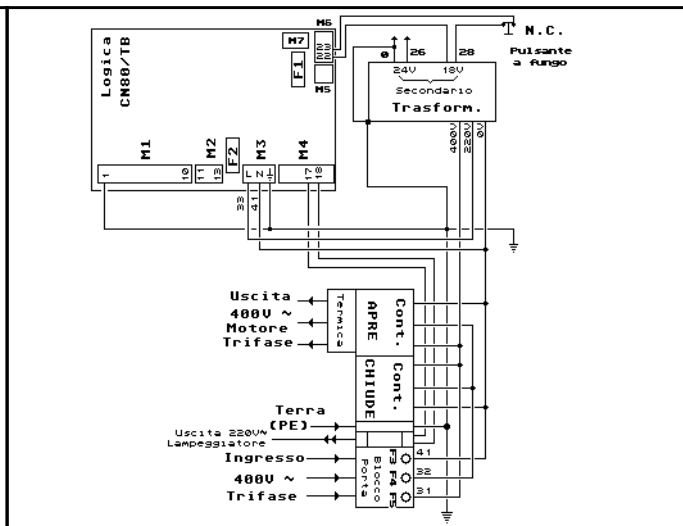
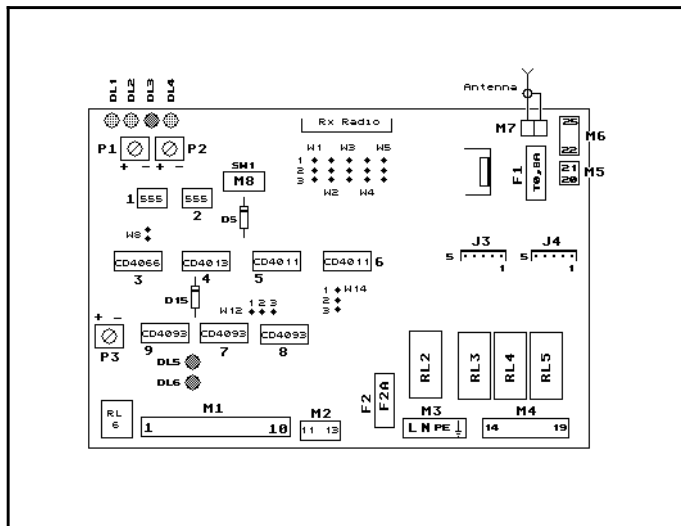

- 3 - 4 = N.C. fotocellula
- 5 - 6 = N.C. blocco
- 7 - 9 = N.A. apre
- 8 - 9 = N.A. chiude

COLLEGAMENTI ELETTRICI

MORSETTIERA SINISTRA a 10 POLI (M 1) :

- 1 - 2 = Uscita avviso porta aperta (tagliando D15) o luce di cortesia - 24Vdc. - 3W max.
- 3 - 4 = Ingresso contatto N.C. fotocellula/costola
- 5 - 6 = Ingresso contatto N.C. di blocco (a ripristino con apre)
- 7 - 9 = Ingresso pulsante N.A. di APRE
- 8 - 9 = Ingresso pulsante N.A. di CHIUDE
- 9 -10 = Uscita 24Vdc. 500mA max. (10 = + 24V)

MORSETTIERA CENTRALE a 3 POLI (M 2) :

- 11 - 12 = Ingresso fine-corsa di APRE (12 = comune)
- 12 - 13 = Ingresso fine-corsa di CHIUDE (12 = comune)

MORSETTIERA DESTRA a 4 POLI (M 3) :

- L - N = GIA' COLLEGATI (Ingresso 230Vac)
- PE - Terra = Ingresso e Uscita TERRA

MORSETTIERA DESTRA a 6 POLI (M 4) :

- 14 - 15 - 16 = GIA' COLLEGATI (Uscita Comando Contattori, morsetto 14 = comune)
- 17 - 18 = Uscita per lampeggiatore 230V 30W max.

MORSETTIERA a 4 POLI (M 6) :

- 22 - 23 = Ingresso 18Vac. dal trasformatore
- 24 - 25 = Uscita per lampada "ON" a 24Vac.

MORSETTIERA a 2 POLI (M 5) :

- 11 - 12 = Contatto N.C. di sicurezza

- F1 = Fusibile sul 24Vdc. (max. T0,8A)
- F2 = Fusibile sul 230Vac. (max. F2A)
- F3=F4=F5 = Fusibili sul 400V (10A max.)
- P1 = Trimmer tempo di LAVORO
- P2 = Trimmer tempo di PAUSA
- P3 = Trimmer tempo d'INVERSIONE

- DL1 = Led segnalazione blocco aperto (giallo)
- DL2 = Led segnalazione fotocellula oscurata (giallo)
- DL3 = Led segnalazione pulsante di apre premuto (rosso)
- DL4 = Led segnalazione elettronica alimentata (verde)
- DL5 = Led segnalazione fine-corsa Chiude aperto (rosso)
- DL6 = Led segnalazione fine-corsa Apre aperto (rosso)
- Sw1 = Selettore automatico (destra) / Passo-passo (sinistra)
- D5 = Diodo "Portone a Libro" = la fotocellula ferma il movimento in apertura (montato sollevato)
- D15 = Tagliato: Avviso Porta Aperta/ No: Luce di Cortesia
- RL2 = Relè di Sicurezza
- RL3 = Relè di Apre
- RL4 = Relè di Chiude
- RL5 = Relè Lampeggiatore
- RL6 = Relè Luce di Cortesia e/o Avviso Porta Aperta

FUNZIONAMENTO

- CICLO AUTOMATICO :

premendo il pulsante (N.A.) di apre, il motore comincerà a muoversi per il tempo determinato dalla combinazione "Fine-corsa / tempo di Lavoro".

La centrale funziona con Fine-corsa Normalmente Chiusi (N.C.).

A cancello aperto interviene il temporizzatore di sosta (può anche essere bypassato premendo il pulsante di chiude) che agirà per la richiusura come determinato da apposito trimmer.

Il contatto di fotocellula (N.C.) è attivato soltanto nella fase di richiusura, ma se durante il tempo di sosta un oggetto o persona attraversano il suo campo di azione, si resetta automaticamente la temporizzazione di sosta che ripartirà dall'inizio.

Un eventuale blocco temporaneo della centrale si può avere agendo sull'apposito contatto (N.C.), in questo caso il motore si fermerà sino a quando non verrà premuto il pulsante di apre o di chiude che darà il movimento al cancello nel senso voluto.

- Selezionando su appositi PONTICELLI il tipo di funzionamento si avranno le seguenti varianti :

- W12 collegato a sinistra (1 - 2) = quando il cancello chiude la fotocellula inverte.**
- W12 collegato a destra (2 - 3) = quando il cancello chiude la fotocellula blocca.**
- W14 collegato in basso (2 - 3) = impossibilità di richiusura mentre apre.**
- W14 collegato in alto (1 - 2) = possibilità di richiusura mentre apre.**
- W8 ponticellato = Funzionamento con apertura OROLOGIO/ SPIRA MAGNETICA (contatto mantenuto).**

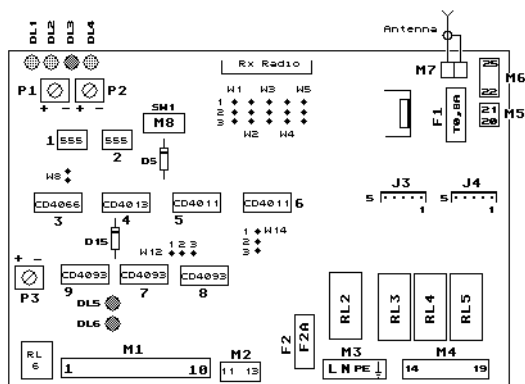

Per la variante OROLOGIO / SPIRA MAGNETICA, il contatto dello stesso (N.A.) dovrà chiudersi e rimanere tale per tutto il tempo desiderato, alla sua riapertura, dopo il tempo di pausa, il cancello richiude (inserire ponticello W8).

Su richiesta viene montato diodo 1N4148 (D5) per la variante PORTONE a LIBRO (P.L.), in questo caso si avrà il fermo del cancello in apertura passando dinanzi alla fotocellula con la continuazione del moto (sempre in apertura) a fotocellula libera.

- CICLO PASSO-PASSO :

tutte le funzioni sono le stesse ad eccezione del tempo di pausa che è disinserito, quindi per richiudere si dovrà premere l'apposito pulsante (N.A. chiude).

ATTENZIONE !

A) Quando il fine-corsa è azionato, il tempo di partenza della centrale è di 0,2 secondi. Se nessun fine-corsa è azionato, il tempo di partenza o d'inversione è come regolato dal trimmer P3 (da 0,2 a 3 secondi).

Il tempo di pausa (trimmer P2) deve essere sempre superiore al tempo di inversione (trimmer P3). B) Inserendo il contatto di fotocellula (N.C.) in questa apparecchiatura, controllarne il corretto funzionamento, diversamente la centrale non darà movimento in chiusura (cancello aperto).

- Per un ottimale collegamento eseguire la centratura delle fotocellule, quindi effettuare gli altri collegamenti.

C) Questa centrale funziona con sicurezza anti-aggancio : Con fine-corsa di chiude aperto e fotocellula oscurata, un impulso di Apre non dà movimento.

D) Su richiesta può essere fornita la Versione a "Uomo Presente"

Funzioni speciali

- Tagliando il diodo D15, sui morsetti 1 - 2 di M1 si avrà l'uscita di 24Vdc. (3W max.) per Avviso Porta Aperta, lasciando il diodo D15 si avrà il 24Vdc. per tutto il tempo di Apre, Pausa e Chiude (sul Tempo di Lavoro).

- Su richiesta è possibile avere il lampeggiante con tempi differenti o con prelampeggio di 5 secondi prima della richiusura.

Funzioni scheda logica

- P1 = Trimmer di regolazione "Tempo Lavoro" (da 6 a 40 sec.).
P2 = Trimmer di regolazione "Tempo Pausa" (da 1 a 20 sec.).
P3 = Trimmer di regolazione "Tempo d'Inversione" (da 0,2 a 3 sec.)
DL1 = Led segnalazione blocco aperto (giallo)
DL2 = Led segnalazione fotocellula oscurata (giallo)
DL3 = Led segnalazione pulsante di apre premuto (rosso)
DL4 = Led segnalazione elettronica alimentata (verde)
DL5 = Led segnalazione fine-corsa Chiude aperto (rosso)
DL6 = Led segnalazione fine-corsa Apre aperto (rosso)
Sw1 = Selettore automatico (destra) / Passo-passo (sinistra) (M8)
D5 = Diodo "Portone a Libro" = la fotocellula ferma il movimento in apertura (montato sollevato)
D15 = Tagliato: Avviso Porta Aperta / Lasciato: Luce di Cortesia
W12 = Selettore per possibilità di blocco o inversione tramite fotocellula.
W14 = Selettore per possibilità di chiusura mentre apre oppure no.

Primo intervento su inconvenienti Centrali Apricancello

PROBLEMA:	CAUSA PROBABILE:	SOLUZIONE:
- Centrale non muove, spie spente.	- Collegamento linea 400V errato.	- Inserire linea come da schema, controllare fusibili.
- Centrale non muove, spie spente.	- Cortocircuito su uscita a 24Vdc., controllare F1(0,8A)	- Scollegare apparecchiature alimentate dalla centrale.
- Centrale non muove, Led DL1 acceso.	- Contatto di blocco aperto.	- Verificare che il BLOCCO sia N.C.
- Centrale continua ad aprire.	- Pulsante di apre sempre premuto (led DL3 acceso).	- Controllare gli ingressi (Rx pulsanti, selettore chiave).
- Centrale apre un po' e poi si ferma, led DL1 acceso.	- Costole, pulsanti di blocco.	- Controllare che non ci siano falsi contatti.
- Centrale apre ma non richiude.	- Selettore per automatico disinserito.	- Selezionare in modo esatto sel. di autom./passo-passo.
- Centrale non sente Fine-corsa in apre e chiude.	- Errato collegamento dei Fine-corsa.	- Collegare in modo opportuno.
- Centrale dà movimento solo in un senso.	- Errato collegamento Fine-corsa (filo comune).	- Collegare in modo opportuno.
- Centrale inverte (apre-fot.) quando il motore apre.	- Errato collegamento motore (invertire fili).	- Collegare in modo opportuno.
- Motore apre, ma non completamente il cancello.	- Tempo di "LAVORO" troppo breve.	- Aumentare trimmer "Tempo di Lavoro" (P1).
- Centrale chiude subito.	- Tempo di "PAUSA" breve.	- Aumentare trimmer "Tempo di Pausa" (P2).
- Centrale inverte subito.	- Tempo d'INVERSIONE breve.	- Aumentare trimmer "Tempo d'inversione" (P3).

La ditta ALLTRONIC non risponde per errati collegamenti e/o manomissioni delle centrali e tantomeno le riterrà in garanzia.

CONSIGLI PER L'INSTALLAZIONE :

- 1) La centrale deve essere installata il più vicino possibile al cancello.
- 2) Se questo non si può fare è bene:
 - Usare cavi di dimensione adeguata.
 - MAI utilizzare un cavo a più fili per collegare sia il motore che tutti i servizi (apre, fotocellula, blocco, fine-corsa), ma **SEPARARE SEMPRE LA POTENZA DALLA BASSA TENSIONE** (comandi e sicurezze) usando più cavi.
 - Nel caso di centrali trifase 400V è indispensabile mettere la centrale vicino al cancello per avere il più breve percorso dei fili di potenza con quelli dei fine-corsa, usando sempre cavi separati. Se questo non è possibile, allora si dovranno usare cavi schermati per la bassa tensione ricordando di collegare a terra lo schermo del cavo sui due capi estremi.
- 3) Dopo ogni installazione controllare (con tester Vac.) che non ci siano tensioni d'induzione sugli ingressi, misurando tra la terra ed un capo del morsetto "Pulsante di Apre". Se vi è una tensione **ALTERNATA** al di sotto di 20 - 30 V (tensione indotta per passaggio cavi con il 230V) l'impianto è pronto per il collaudo, diversamente si dovrà rivedere la stesura dei cavi come sopradescritto.

IMPORTANTE : Per eliminare del tutto la tensione indotta collegare ad una terra in loco lo 0 V dell'alimentazione (uscita 9 del morsetto di sinistra).

PORTATE MASSIME CONTATTI RELE' E LORO MANUTENZIONE :

I relè montati sulle nostre centrali hanno una portata di 16 Amp. su carico resistivo e devono essere, in funzione del carico, controllati periodicamente.

E' bene eseguire una revisione dei contatti relè ogni 4 anni, ma sempre sottostando alle seguenti condizioni :

- Centrale CN80/TA TELERUTTORI 400V
Carico massimo ammesso : 4 HP (**MC-9**)
motore monofase $\cos\phi = 0,7$
N° manovre possibili : 250.000

- Centrale CN80/TA TELERUTTORI 400V
carico massimo ammesso : 6 HP (**B 12**)
motore trifase $\cos\phi = 0,7$
N° manovre possibili : 250.000

N.B. Diminuendo il $\cos\phi$ del motore, si riducono le aperture (manovre) possibili (es. a $\cos\phi = 0,3$ queste sono dimezzate).

- Controllare i valori dei motori installati -

ATTENZIONE :

Le specifiche descritte sono per tecnici e/o personale qualificato del settore; tutti i controlli ed i lavori sono da eseguirsi **ESTERNAMENTE** ai particolari elettrici ed elettronici delle centrali.

Non va dimenticato che ogni impianto deve essere eseguito a specifiche di legge ed alle norme di buona installazione.

Attenzione : Ricordiamo che è bene proteggere la centrale, almeno sul lato superiore, se installata alle intemperie.

La ditta Alltronic snc precisa di aver depositato il modello CN80/TB.

La medesima centrale sarà quindi tutelata in tutte le sue parti a norma di legge.

Nessuna parte del contenuto di questo manuale può essere riprodotta senza l'autorizzazione scritta della Alltronic snc.

